



Soluciones para el tratamiento de aguas

Una solución para cada aplicación

Pretratamientos antes del vertido al alcantarillado

Tratamiento de grasas para restaurantes y cocinas industriales



Gama dedicada especialmente para el tratamiento de aguas. Ahorro en costes de mantenimiento.



GSI gama completa para enterrar en superficie con un rango de 0,2 a 14 L/s, fabricados conforme EN 1825



Retención de sólidos para pescaderías, carnicerías...



El interceptor de sólidos retiene los sólidos arrastrados por el agua, como las escamas, evitando atascos en el desagüe.

Separación de hidrocarburos para gasolineras, parkings, talleres mecánicos...

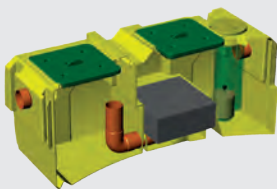

OTTO y HT PLUS cubren un rango de hasta 30 L/s para la Clase I, y con el HSI hasta 15 L/s para la Clase II.

Saneamiento bajo cota de alcantarillado



Estaciones de bombeo desde 250 L a 5.000 L. Para aguas limpias, filtradas y crudas.

Para edificios sin acceso al alcantarillado

Tratamientos primarios



Biológica IMHOFF, un rango de 6 a 80 habitantes equivalentes.



Fosas sépticas con filtro. Con realce y tapas de final de obra incluidas. Opción de implantar un sistema de oxidación posteriormente.

Tratamientos secundarios

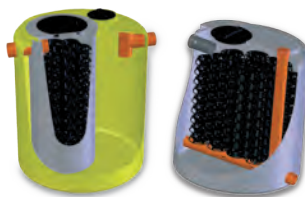

Filtros percoladores, anaeróbicos y aeróbicos.

Oxidación total



Adaptables. Ahorro en costes de mantenimiento e instalación. Seguridad y fiabilidad.

PureStation

Fitodepuración

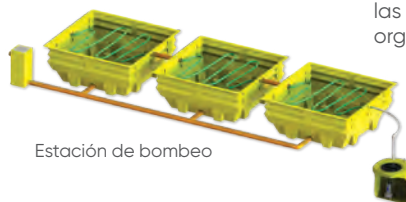

Tratamiento alternativo utilizando las plantas para eliminar materia orgánica del agua residual.

Estación de bombeo

Almacenamiento

Para instalación en superficie



Cilíndricos, cónicos y rectangulares fabricados con PEAD alimentario. O para cumplir la norma APQ6 de almacenamiento de productos químicos.



Ahorra espacio, con el rectangular de 1.000 L, con la gama baja PUFFY desde 2.000 a 5.000 L.



Depósitos horizontales con el TH fabricado con PEAD calidad alimentaria con un rango desde 500 a 12.500 L, o la gama de PRFV con un rango de 2.000 a 150.000 L.

Para instalación enterrada

Depósitos para instalación enterrada fabricados con PEAD calidad alimentaria:



En disposición vertical.

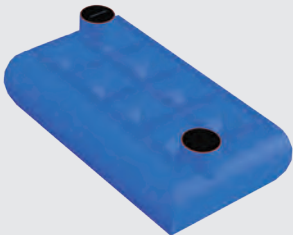

Extraplano FLAT 5.000 L (1,20 m. de altura).



Horizontales con el TANK-R, MAXITANK desde 3.000 a 70.000 L fabricados con PEAD.

Reutilización de aguas

Aprovechamiento de aguas depuradas

Reutilización de las aguas depuradas en una PURESTATION añadiendo un depósito de acumulación y el kit para riego IKBASIC.

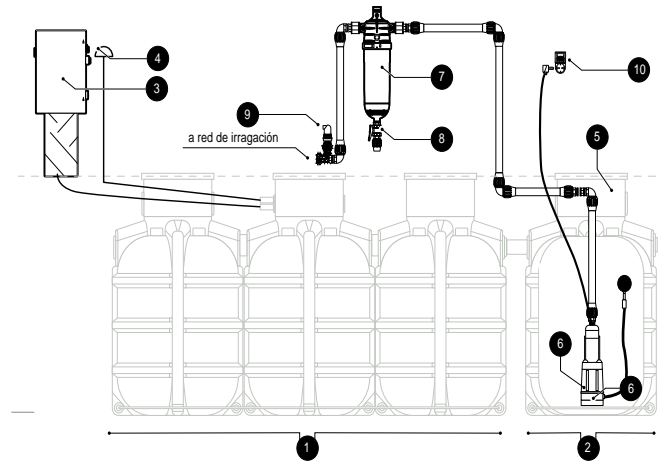

Reutilización de las aguas

Utiliza el agua de lluvia en el riego, para limpieza, en cisternas del WC o para la lavadora.

Ahorra el 50% de agua potable.

Gama con depósitos de PEAD para instalación enterrada desde 3.500 L a 70.000 L.

También con depósito extraplano FLAT para zonas de roca.

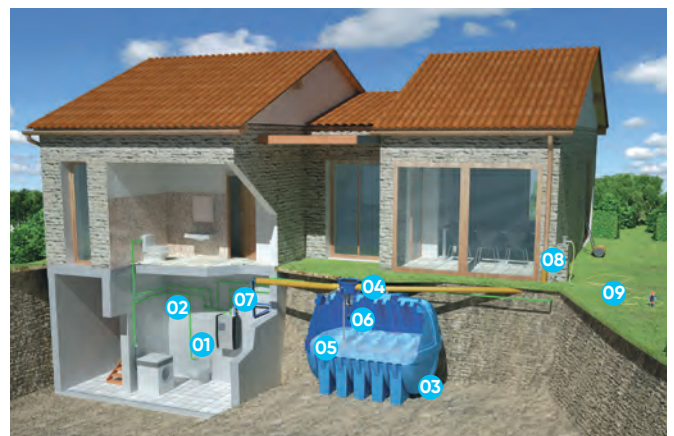

01. Centralita
02. Red de agua no potable
03. Tanque de recogida de aguas pluviales
04. Filtro
05. Sensor de nivel

06. Filtro de succión
07. Suministro agua limpia
08. Aguas pluviales
09. Salida de agua para riego

Proyectos

Depuración a medida

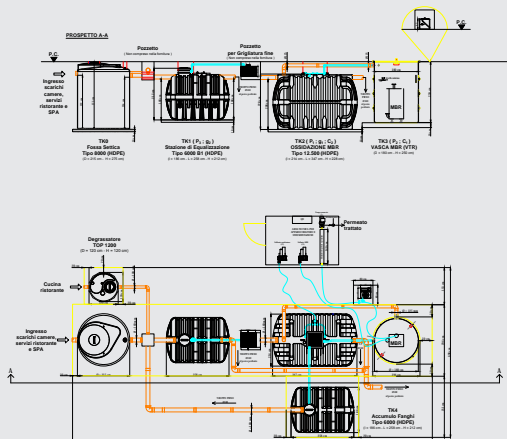

- Análisis de la solicitud del cliente
- Identificación de la solución
- Ingeniería
- Fabricación y entrega
- Instalación y puesta en marcha
- Asistencia post-venta.

Aliaxis Iberia
alixaxis.es

Jimten, S.A.U.

C/ del Yen, s/n - Pol. Las Atalayas
03114 Alicante, España
+34 965 109 044
jimten.com



Empresa registrada según normas



ER-0084/1996 GA-1999/0156 SST-0130/2016

